

■スルース弁 (内ネジ式)

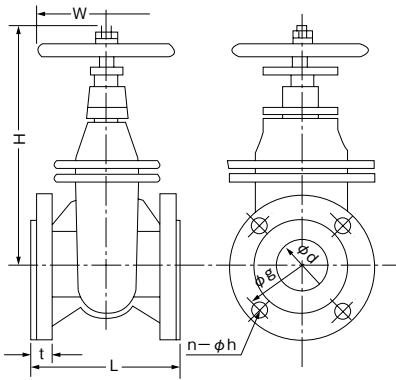

形式	VS-10KL	VS3-10K
フランジ	10Kうす形	10K並形
口径 (mm)	40~200	40~200
最高使用圧力 (MPa)	0.69	1.4
液温	80℃以下の清流	80℃以下の清流
備考	鉛水質基準適合品	



単位: mm

口径 d	L	H	W	g	n	h	t	質量 (kg)
40	140	198	140	105	4	15	18	8.4
50	150	235	140	120	4	15	18	11.2
65	160	268	160	140	4	15	22	13.3
80	175	298	180	150	8	15	18	17.5
100	200	372	180	175	8	15	24	27.1
125	225	409	230	210	8	23	24	38.2
150	265	466	250	240	8	23	26	53.8
200	290	654	315	290	12	23	26	112

上段は10KL形、下段は10K形の場合です。

■ナイロンコーティングスルース弁



形式	VSN-10KL	VSN-10K
フランジ	10Kうす形	10K並形
口径 (mm)	40~100	40~150
最高使用圧力 (MPa)	0.69	1.4
液温	40℃以下の清流	40℃以下の清流
備考	浸出性能基準適合品	

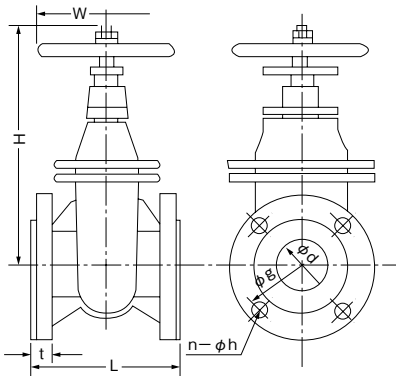

単位: mm

口径 d	L	H	W	g	n	h	t	質量 (kg)
40	140	198	140	105	4	15	18	8.4
50	150	235	140	120	4	15	18	11.2
65	160	268	160	140	4	15	18	13.3
80	175	298	180	150	8	15	18	17.5
100	200	372	180	175	8	15	24	27.1
125	225	409	230	210	8	23	24	38.2
150	265	466	250	240	8	23	26	55.8

上段は10KL形、下段は10K形を示します。